

Muti-Beam Clamp

มัลติบีมแคลมป์

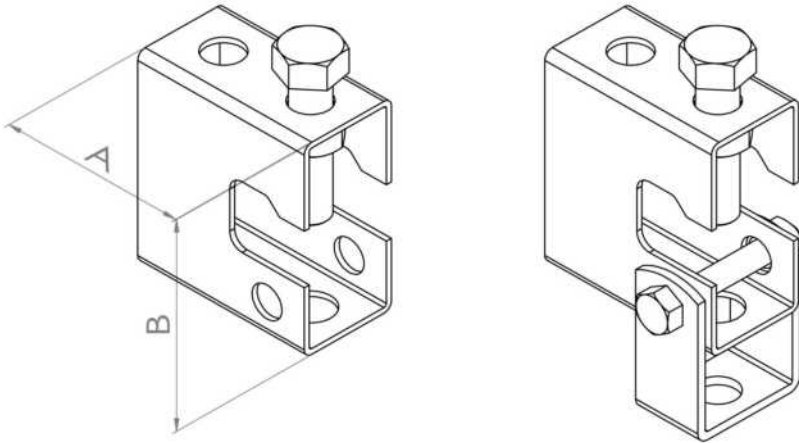

อุปกรณ์มัลติบีมแคลมป์ สำหรับยึดกับโครงสร้างได้หลายองศา ใช้แขนเหล็กเส้นเกลียวตลอด เพื่อเป็น support ให้กับงานต่างๆ ตามความเหมาะสม ผลิตจากเหล็กคาร์บอน (Carbon Steel)

นิยมชุบกัสนิม สามารถเลือกการชุบได้ 2 รูปแบบ คือ
ชุบ(รุ่ง)ซิงค์ (ELECTRO GALVANIZED)
ชุบฮอตดิบ (HOT DIP GALVANIZED)

หากต้องการใช้งานที่ต้องการประสิทธิภาพสูงสุดขึ้น
กว่าระดับมาตรฐาน สามารถเลือก บีมแคลมป์ที่ผลิตจาก
สแตนเลส (Stainless) ได้เช่นกัน

Material : Carbon Steel

Coating : ELECTRO GALVANIZED, HOT DIP GALVANIZED

Special : Stainless

Dimention&Price

BEAM CLAMP Multi

	Item No.	Rod Size	A	B	Maximum Load	Price List		
		(INCH)	(mm.)	(mm.)	(Kg.)	ETG	HDG	SUS
						Electro Galvanized	Hot Dip Galvanized	Stainless
	LX-BCM63516	5/16"	75	67	1155 Kg.	-	-	-
	LX-BCM63380	3/8"	75	67	1155 Kg.			
	LX-BCM63120	1/2"	75	67	1155 Kg.			
	LX-BCM63580	5/8"	75	67	1155 Kg.			

BEAM CLAMP MULTI-FLANGE

	Item No.	Rod Size	A	B	Maximum Load	Price List		
		(INCH)	(mm.)	(mm.)	(Kg.)	ETG	HDG	SUS
						Electro Galvanized	Hot Dip Galvanized	Stainless
	LX-BCF63516	5/16"	67	65	236 Kg.	-	-	-
	LX-BCF63380	3/8"	67	65	236 Kg.			
	LX-BCF63120	1/2"	67	65	236 Kg.			

**ราคาขึ้นกับจำนวนผลิต และไม่รวมภาษีมูลค่าเพิ่ม